



THE i3



EMTA

RESPONSABILITÉ SOCIÉTALE
ET ENVIRONNEMENTALE.

ÊTRE PREMIUM ET RESPONSABLE, PREUVES À L'APPUI.

Chez BMW Group, nous pensons qu'aujourd'hui, un constructeur automobile ne peut être Premium sans mettre la protection de l'environnement et du climat au cœur de ses engagements.

Dès 1973, nous avons créé une direction du Développement Durable au sein de BMW Group.

Notre mission : accélérer notre transition vers une mobilité durable, respectueuse de la planète et de ses ressources.



UNE APPROCHE RESPONSABLE TOUT AU LONG DU CYCLE DE VIE DE NOS VOITURES.

APPROVISIONNEMENT ET PRODUCTION



- Achat direct des approvisionnements en cobalt et lithium pour garantir une extraction respectueuse des droits humains et de l'environnement.
- Aucune terre rare dans nos moteurs électriques de 5^e génération.
- 100% d'énergie renouvelable dans toutes nos usines dans le monde.

USAGE



- Une flotte émettant moins de CO₂ que les objectifs ambitieux fixés par l'Union Européenne.
- Un programme inédit "BMW Points" pour encourager la conduite en mode électrique des modèles hybrides rechargeables.
- Intégration accélérée de motorisations alternatives électriques ou hybrides pour tous nos modèles phares.

RECYCLAGE



- Tous les véhicules BMW Group recyclables à 95% conformément à la réglementation.
- À l'usine BMW de Leipzig, réutilisation des batteries usagées de nos véhicules électriques pour stocker la production du site en électricité éolienne.
- Avec notre partenaire français SNAM, revalorisation à plus de 70% des déchets de batteries haute tension usagées.

À L'HORIZON 2030, DES OBJECTIFS TOUJOURS PLUS AMBITIEUX.

33
%

Réduire de 33% les émissions de CO₂ de chaque véhicule, sur l'ensemble du cycle de vie. Soit 40 millions de tonnes de CO₂, une économie équivalente aux émissions de l'industrie anglaise pendant 1 an !

30
MDS

30 milliards d'euros investis d'ici 2025 en R&D pour développer des technologies plus durables.

N°1

Être la référence des constructeurs en matière d'économie circulaire :
• Accélérer l'intégration de matières recyclées : + 50% pour l'aluminium, + 25% pour l'acier + 20% pour le thermoplastique.
• Recycler les batteries à 96%.

0
CO₂

Dès 2021, atteindre la neutralité carbone dans 100% de nos sites de production.

10
MILLIONS

Dès 2024, 100% d'électricité verte pour la production des cellules de batteries : 10 millions de tonnes de CO₂ économisées.

100
%

100% des voitures produites dans notre usine historique de Munich seront électriques.

DES ENGAGEMENTS MESURÉS ET RECONNUS.

- BMW Group est reconnu comme l'entreprise automobile la plus durable au monde selon la notation internationale "Dow Jones Sustainability Indices World and Europe (DJSI)".
- Selon la plateforme Autoéco, BMW Group est le constructeur le plus actif en France en termes de déclaration de déchets d'atelier avec 92% de son réseau de concessions actif.

Member of
**Dow Jones
Sustainability Indices**
Powered by the S&P Global CSA

BMW i3 ET i3s 120 Ah.



SOMMAIRE.

MOTORISATIONS	8
RECHARGER VOTRE BMW i3	10
ÉQUIPEMENTS DE SÉRIE	12
ÉDITION WINDMILL	16
DESIGN INTÉRIEUR	20
ÉQUIPEMENTS OPTIONNELS	22
CONTRATS BMW SERVICES	24
CARACTÉRISTIQUES	26
TECHNIQUES	

RADICALEMENT ÉLECTRIQUE.

JUSQU'À 305 KM D'AUTONOMIE.
ACCÉLÉRATION 0-100 KM/H : 6,9".



@BMWFrance



@BMWFrance



@bmwfrance



SURFER LA VILLE.
EN SILENCE ET SANS ÉMISSION.

1. MOTORISATIONS



PLUS RAPIDE, PLUS AUTONOME.
SANS BRUIT, SANS ÉMISSION.



JUSQU'À **305** KM
WLTP

Autonomie cycle mixte WLTP :
BMW i3 : 305 km / BMW i3s : 283 km

Profitez de la puissance de sa batterie.



184 CH

Puissance :
BMW i3 : 170 ch / BMW i3s : 184 ch

Pour des performances hors-pair.



6.9 SEC
0-100 KM/H

Accélération de 0 à 100 km/h :
BMW i3 : 7,3" / BMW i3s : 6,9"

Vivez des sensations silencieuses de karting.



45 MIN

Charge rapide de série

Recharge à 80% sur prise de courant continu [jusqu'à 50 kW] : 45 min.

LES MOTORISATIONS DISPONIBLES.

	Puissance	Capacité brute/nette de la batterie	Boîte de vitesses automatique	Consommation (kWh/100 km)	Autonomie WLTP	Accélération 0-100 km/h
BMW i3	170 ch	42,2 / 38 kW	de série	15,4 - 16,3	305 km	7,3 s
BMW i3s	184 ch	42,2 / 38 kW	de série	16,2 - 16,6	283 km	6,9 s

BMW i3s, sportive à fond.

Son système de régulation antidérapage (ASC) optimise la traction et la stabilité lors des phases d'accélération et de freinage. Le Contrôle Dynamique de Motricité (DTC) augmente la motricité dans les situations de conduite difficiles : neige, boue, montée glissante... La direction sportive et la suspension abaissée de dix millimètres augmentent encore l'agilité du véhicule. En choisissant le conduite SPORT, vous pouvez encore gagner en dynamisme.

LA LÉGÈRETÉ, SECRET DE LA PERFORMANCE.

Centre de gravité abaissé. Châssis aluminium.

Le châssis de la BMW i3 suit le principe de la construction légère en aluminium. La batterie intégrée dans le plancher abaisse le centre de gravité de la voiture et améliore sa stabilité.

Légèreté carbone.

L'habitacle de la BMW i3 est réalisé en Plastique Renforcé de Fibre de Carbone (PRFC). Plus légère et plus résistante que l'acier, la fibre de carbone permet de compenser le poids de la batterie.



PILOTEZ VOS PERFORMANCES ÉLECTRIQUES.

Par la simple pression d'un bouton, la BMW i3 vous permet de prendre la main :

MODE ECO PRO

Optimise l'autonomie tout en préservant les équipements de confort. Le chauffage ou la climatisation sont diminués et la vitesse limitée à 130km/h.

MODE ECO PRO +

L'ensemble des systèmes de la voiture cherche à maximiser l'autonomie : accélération plus progressive, climatisation désactivée, vitesse limitée à 90 km/h.



MODE SPORT (BMW i3s uniquement)

Maximise le dynamisme de la BMW i3s. La pédale d'accélérateur devient plus sensible et la direction s'affermie pour plus de précision de conduite.



SIMPLE ET RAPIDE.



	Puissance de recharge	Temps de recharge à 80%	Nombre de km récupérés après 1 H*
 Prise domestique	2,3 kW (Mono - 230V - 10A)	15h45	15 km
 Wallbox Plus	3,7 kW (Mono - 230V - 16A)	9h42	25 km
	7,4 kW (Mono - 230V - 32A)	4h30	55 km
 Chargeur rapide	11 kW (Tri - 230V - 16A)	3h15	75 km
	50 kW (DC)	0h45	300 km

VOS SYSTÈMES DE RECHARGE BMW i

Câble de recharge standard (équipement inclus).

- Pour se connecter sur une prise de courant alternatif standard.
- Capacité de recharge jusqu'à 10A.
- Prise de type 2 : compatible à la fois pour un branchement aux prises domestiques standards et aux bornes de recharge publiques.
- Longueur du câble : 5 mètres.

BMW Wallbox Plus. Le choix Premium.

- Temps de recharge ultra-accéléré
- Recharge de 10 à 32A.
- Recharge en 230V simple phase jusqu'à 7,4 kW et en triphasé jusqu'à 22kW.
- Écran LED et système de rangement du câble
- Longueur du câble : 5 ou 8 mètres.



INSTALLER VOTRE SOLUTION DE RECHARGE EN TOUTE SIMPLICITÉ

Nos partenaires ChargeGuru et Zeplug vous conseillent sur la solution la plus adaptée et son installation. Ils sont à votre écoute du lundi au vendredi de 9h à 19h.



EN MAISON INDIVIDUELLE

ChargeGuru vous accompagne de A à Z : visite technique et devis gratuits, installation éligible à toutes les subventions.

CHARGE
guru

01 76 44 01 21
bmw@chargeguru.com



EN RÉSIDENCE COLLECTIVE

Zeplug s'occupe des démarches auprès du syndic et propose une solution sans coût pour la copropriété, en installant à ses frais une alimentation dédiée à la recharge.

ZEPLUG

01 86 26 63 60
bmw@zeplug.com



3. ÉQUIPEMENTS DE SÉRIE



VOS ÉQUIPEMENTS DE SÉRIE.



DESIGN.

- Antenne de toit en "aileron de requin" et antenne courte
- Badges apposés au niveau du hayon, "i3" ou "i3s" à droite
- Baguette chromée courant sur toute la largeur arrière
- Carrosserie bicolore "Black Belt" : capot avant, rétroviseurs extérieurs, toit et hayon arrière de couleur noire
- Design intérieur : "Esprit intérieur Atelier"
- Jantes profilées 19" (48 cm) style 428 Turbine (i3)
- Jantes en alliage léger 20" (51 cm) style 431 à rayons doubles (i3s)
- Prise de chargement illuminée à technologie LED
- Projecteurs Full-LED (feux de jour, feux de croisement, feux de route et clignotants à LED)

SÉCURITÉ ET DYNAMISME.

- Airbags de tête avant et arrière avec voile de protection contre les débris de verre
- Airbags frontaux conducteur et passager avant (déconnectable côté passager)
- Airbags latéraux avant
- Avertisseur sonore pour piétons
- Bandeau pare-soleil gris pour pare-brise
- Ceintures de sécurité à trois points avec limiteur de tension
- Cellule de sécurité en fibres de carbone
- Châssis :
 - Train arrière multibras
 - Train avant à double articulation
- Détecteur de pluie et allumage automatique des projecteurs
- Feux de stop dynamiques
- Fixation ISOFIX aux places latérales arrière
- Frein de parking électrique
- Freinage :
 - Contrôle de freinage en courbe CBC
 - Contrôle Dynamique de la Stabilité DSC
 - Contrôle Dynamique de la Traction DTC
 - Système anti-blocage des roues ABS

- Mesure individuelle de pression des pneumatiques
- Régulateur de vitesse avec maintien de la vitesse en descente
- Rétroviseur gauche électrochrome anti-éblouissement
- Suspension Sport abaissée de 10 mm (uniquement i3s)
- Tapis de sol en velours
- Triangle de présignalisation avec kit de premiers secours
- Troisième feu stop à technologie LED

CONFORT ET FONCTIONNALITÉS

- Accoudoir central avant avec rangement
- Anneaux d'arrimage dans le coffre
- Appuis tête intégrés au siège
- Autoradio BMW Professional compatible MP3, 4 HP, port audio USB et streaming audio Bluetooth
- Banquette arrière 2 places avec dossiers rabattables symétriquement (50/50)
- Batteries lithium-ion, capacité minimum de 70% garantie 8 ans ou 160 000 km
- Boîte de vitesses automatique avec sélecteur derrière le volant
- Câble de recharge standard sur prise domestique 230 V
- Câble de recharge type T2/T2 22kW pour borne de recharge
- Carnet d'entretien électronique
- Charge accélérée, courant alternatif
- Charge rapide, courant continu
- Clés radiocommandées à mémorisation automatique des réglages "Personal Profile"
- Climatisation automatique, avec filtre à charbon actif, recyclage automatique de l'air (AUC) et touche "Max A/C" permettant de sélectionner la puissance de refroidissement maximale

- Démarrage sans clé via le bouton de démarrage Start/Stop avec contour chromé
- Direction électrique à assistance variable en fonction de la vitesse Servotronic
- Éclairage plafonnier soft-on/soft-off et éclairage du coffre
- Écran d'information LCD 6,5" (16,5 cm)
- Écran d'instrumentation LCD
- Fonctions "Ma BMW à distance"
- Indicateur de maintenance CBS tenant compte des conditions de conduite
- Interface Bluetooth pour téléphone portable
- Kit rangements :
 - Prises de courant (12 V) en console centrale avant et dans le coffre
 - Filets au dos des dossiers des sièges avant
 - Sangles de maintien dans le coffre
 - Porte-boisson enclipsable
- Navigation multimédia Business
- Notice d'utilisation intégrée
- Ordinateur de bord avec Check-Control et indicateur de température extérieure
- Ouverture des portes antagoniste, sans montant central

- Plancher de l'habitacle plat et sélecteur de vitesse au volant pour une libre circulation de gauche à droite
- Radars de stationnement arrière PDC avec représentation graphique des obstacles sur l'écran d'information central
- Rétroviseurs extérieurs électriques
- Sélecteur de mode de conduite avec modes ECO PRO, ECO PRO+ et SPORT (uniquement pour i3s)
- Services eDrive Connected
- Touches multifonctions sur le volant
- Tuner radio numérique DAB
- Un porte-boissons en console centrale avant et deux entre les sièges arrière
- Verrouillage centralisé avec télécommande
- Vide-poches dans les portes avant
- Vitres électriques avant avec commande par impulsion et protection anti-pincement
- Volant cuir 2 branches, réglable en hauteur et en profondeur

3. ÉQUIPEMENTS DE SÉRIE



VOS SERVICES CONNECTÉS

MIEUX CONNECTÉ. ENCORE PLUS LIBRE.

APPEL D'URGENCE INTELLIGENT.

Appel automatique vers le centre d'assistance BMW en cas d'accident.

- Établissement d'une communication vocale
- Transmission des données clés : identification et localisation de la voiture, nombre de passagers à bord, statut des airbags
- Touche SOS au plafonnier pour appel d'urgence manuel si vous êtes témoin d'un accident ou en cas de malaise.
- Service disponible partout en Europe avec nos chargés d'assistance qui vous répondront en français même si vous circulez à l'étranger.
- Fonctionne via la carte SIM embarquée dans la voiture, activée d'usine et ne nécessite pas de connecter un téléphone mobile.
- Service actif pendant toute la durée de vie de la voiture, sans surcoût à l'usage.



L'achat et le renouvellement des services peuvent s'effectuer via notre boutique en ligne BMW ConnectedDrive Store, accessible depuis le portail client BMW ConnectedDrive (www.bmw-connecteddrive.fr) ou directement depuis votre voiture. Pour réaliser des achats sur le BMW ConnectedDrive Store, un enregistrement préalable sur le portail est nécessaire. Les Conditions générales des services sont consultables sur le site internet www.bmw.fr/connecteddrive. Pour tout renseignement sur les services BMW ConnectedDrive vous pouvez contacter votre Agent BMW i, vous connecter sur www.bmw.fr/connecteddrive ou joindre le Centre d'Interactions Clients de BMW France au 09 69 32 20 95 (du lundi au samedi, de 10h00 à 20h00, prix d'un appel local depuis un poste fixe).

BMW TELESERVICES.

Vos services Après-Vente connectés pour rouler l'esprit tranquille.

- Appel automatique et transmission des données vers votre Réparateur Agréé BMW i lorsqu'une échéance de maintenance est détectée
- Appel manuel BMW TeleService pour obtenir un rendez-vous auprès de votre Réparateur Agréé BMW i
- Appel "BMW Assistance" pour contacter le service d'assistance
- Télédiagnostic et localisation pour le dépannage le cas échéant
- Appel "Hotline" pour le fonctionnement des services BMW ConnectedDrive
- Contrôle de la batterie Teleservice Battery Guard avec alerte par SMS ou email en cas de décharge de la batterie.
- Services actifs pendant toute la durée de vie de la voiture, sans surcoût à l'usage.
- Fonctionne via la carte SIM embarquée dans la voiture, activée d'usine et ne nécessite pas de connecter un téléphone mobile.



SERVICES eDRIVE CONNECTED.

Fonctions "Ma BMW à distance" (durée de vie du véhicule).

- Contrôler certaines fonctions depuis votre smartphone : (dé)verrouillage, appel de phares, avertisseur sonore, ventilation, localisation de la voiture
- Rechercher des points d'intérêt et envoyer des adresses au système de navigation via l'application My BMW
- Consulter certains statuts : autonomie, données de maintenance...



Services pour faciliter votre navigation.

- Assistant d'autonomie avec carte dynamique d'autonomie prenant en compte plusieurs facteurs : niveau de charge de la batterie, style de conduite, topographie des lieux et conditions de circulation du moment.
- Si l'assistant détecte que l'un de ces facteurs peut vous empêcher d'arriver à destination, il vous recommande des itinéraires alternatifs pour économiser de l'énergie ou de passer en mode de conduite ECO PRO+. Il vous indique les bornes de recharge le long de votre itinéraire.



ESPRIT INTÉRIEUR.

ESPRIT INTÉRIEUR ATELIER.



Sobre et moderne.

- Sièges habillés de tissu "Neutronic" Aragats Grey avec surpiqûres contrastantes bleues
- Volant gainé cuir avec insert bleu
- Inserts décoratifs "Andesite Silver" mat



Correspond au design intérieur de série.

ESPRIT INTÉRIEUR LOFT.



Élégant et épuré.

- Sièges habillés de tissu-Sensatec "Electronic" Carum Spice Grey avec dégradé Brown
- Volant gainé cuir clair avec insert bleu
- Inserts décoratifs "Electronic Brown"
- Kit éclairage à technologie LED comprenant : Spots de lecture à l'avant, éclairage d'ambiance avec lumière blanche ou orange, éclairage de la zone d'accès à la voiture intégré aux poignées de portes et éclairage des miroirs de courtoisie (non LED)



ESPRIT INTÉRIEUR LODGE.



Chaleureux et naturel.

- Sièges habillés de laine thermo-régulateur & cuir naturel "Solaric" Brown
- Tissu laine thermo-régulateur et cuir naturel tanné avec de l'extrait de feuilles d'olivier.
- Volant gainé cuir avec insert "Silver"
- Inserts décoratifs en bois d'eucalyptus certifié FSC
- Planche de bord habillée de cuir
- Kit éclairage à technologie LED comprenant : Spots de lecture à l'avant, éclairage d'ambiance avec lumière blanche ou orange, éclairage de la zone d'accès à la voiture intégré aux poignées de portes et éclairage des miroirs de courtoisie (non LED)



ESPRIT INTÉRIEUR SUITE.



Noblesse des matières.

- Sièges habillés de cuir étendu Vernasca Dark Truffle
- Volant gainé cuir avec insert "Silver"
- Inserts décoratifs en bois de chêne mat
- Planche de bord habillée de cuir
- Kit éclairage à technologie LED comprenant : Spots de lecture à l'avant, éclairage d'ambiance avec lumière blanche ou orange, éclairage de la zone d'accès à la voiture intégré aux poignées de portes et éclairage des miroirs de courtoisie (non LED)



9. CARACTÉRISTIQUES TECHNIQUES.

BMW i3 ET i3s 120 Ah.		BMW i3	BMW i3s
Poids			
Poids à vide UE ¹	kg	1345	1365
Poids total admissible	kg	1710	1730
Charge utile	kg	440	440
Capacité du compartiment à bagages	l	260	260
Moteur électrique			
Puissance nominale	ch (kW)	170 (125)	184 (135)
Couple nominal	Nm	250	270
Batterie²			
Capacité brute	kWh	42,2	42,2
Transmission			
Type de transmission		Propulsion	Propulsion
Boîte de vitesses de série		Automatique	Automatique
Performances			
Vitesse maximale	km/h	150	160
Accélération 0-100 km/h	s	7,3	6,9
Autonomie (WLTP)	km	305	283
Recharge (0-80%)			
Prise domestique 2,3 kW	h	15h45	15h45
Wallbox Plus 7,4 kW	h	4h30	4h30
Charge rapide 50 kW	h	45 mn	45 mn
Consommation /Émissions (WLTP)			
Cycle mixte	kWh/100 km	15,4 / 16,3	16,2 / 16,6
Émissions de CO ₂ en cycle mixte	g/km	0	0
Jantes/pneumatiques			
Dimensions pneumatiques		155/70 R19 84 Q	175/70 R20 89 T XL
Dimensions jantes		5Jx19	5,5Jx20
Matériau		Alliage léger	Alliage léger

BMW i3 120 Ah.

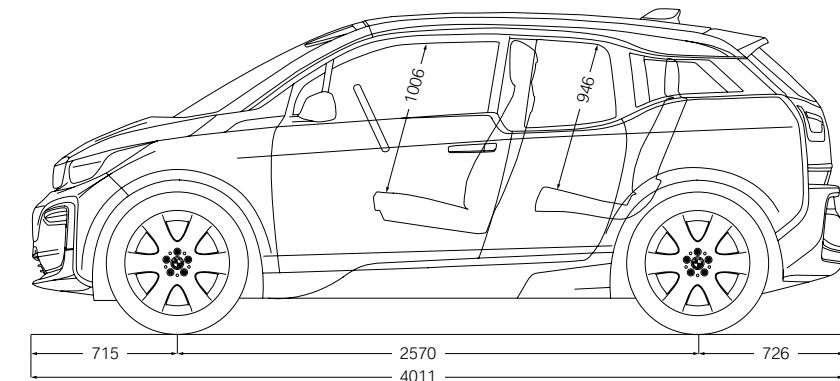
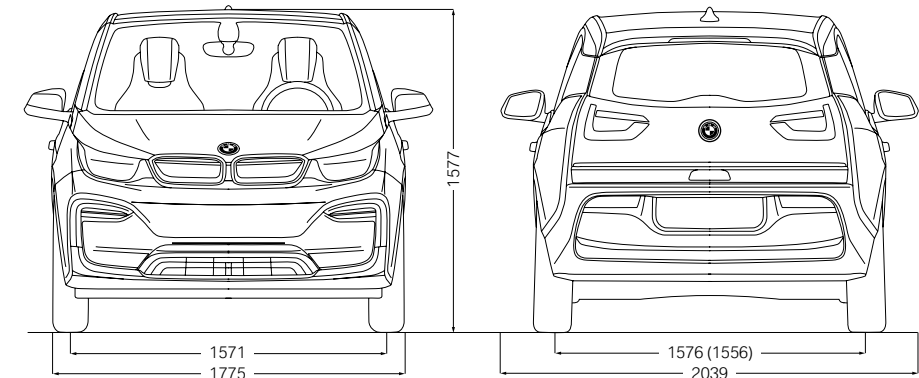

BMW i3s 120 Ah.

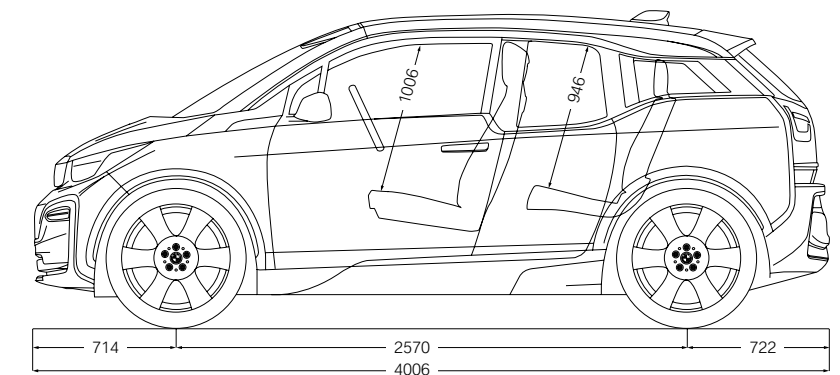
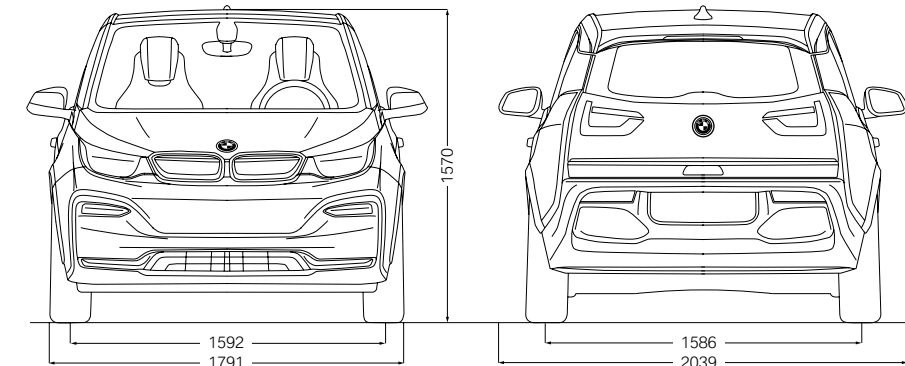

¹ Le poids à vide UE se rapporte à un véhicule avec l'équipement de série et sans équipement en option. Le poids à vide tient compte d'un réservoir rempli à 90 % et de 75 kg pour le conducteur. Les équipements en option peuvent modifier le poids du véhicule, la charge utile et la vitesse maximale en cas d'incidence sur l'aérodynamique.

² Batterie garantie 8 ans / 160 000 km.

